

eVAL2

✓ ТИХА РОБОТА

✓ НАДІЙНІСТЬ

✓ НИЗЬКЕ ЕНЕРГОСПОЖИВАННЯ

✓ ПРОСТЕ КОРИСТУВАННЯ

ЗАСТОСУВАННЯ

Насоси eVAL2 призначені для перекачування чистої води в побутових і промислових системах опалення. Перекачувані рідини: неагресивні, невибухонебезпечні рідини з низькою кінематичною в'язкістю до 10 сСт, без твердих частинок і волокон; охолоджувальні рідини без мінеральних олив.

Високоєфективні циркуляційні насоси eVAL2 ідеально підходять для систем зі змінною витратою (наприклад, систем опалення з радіаторами, керованими термостатами), а також для систем із малими витратами та значними перепадами температури перекачуваної рідини (сонячні системи).

✓ Керування однією кнопкою

✓ Один насос із двома діапазонами подачі (Q) та напору (H) – 25/4 і 25/6

✓ Готовий до використання кабель живлення

✓ Один із найкомпактніших цирк. насосів (за віссю двигуна)

✓ 3 режими керування з 10 характеристичними кривими



ДІАПАЗОН ЗАСТОСУВАННЯ

Макс. продуктивність	до 3,7 м ³ /г
Макс. напір	до 7 м
Макс. роб. тиск	1,0 МПа
Температура рідини	від +2 до 110 °С

ПОЗНАЧЕННЯ МОДЕЛІ

Максимальний напір
H = 7 м

Монтажна довжина (мм)

eVAL2 25 / 4-7 / 180

Тип насоса

Номинальний діаметр (мм)

КОНСТРУКТИВНІ ОСОБЛИВОСТІ

Гідралічна частина:

- ✓ безсальниковий насос,
- ✓ чавунний корпус з катафорезним покриттям,
- ✓ закрите робоче колесо, композитне робоче колесо,
- ✓ різьбові з'єднання.

Двигун:

- ✓ мокрий ротор,
- ✓ синхронний двигун із постійним магнітом,
- ✓ безступінчасте авт. регулювання частоти обертання,
- ✓ керамічний вал і підшипники,
- ✓ подвійна ізоляція обмотки двигуна,
- ✓ статор із хромонікелевої сталі.

ГАБАРИТНІ РОЗМІРИ

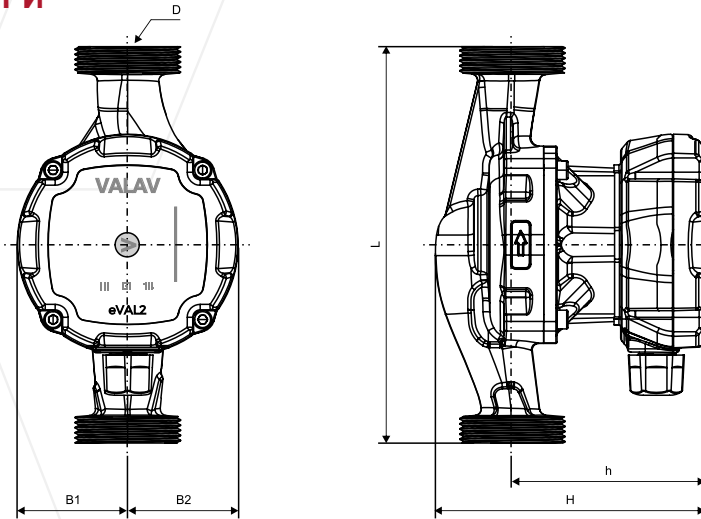

Розміри (мм)

Тип насоса	L	H	h	B1	B2	D	Вага (кг)
eVAL2 15/4-7/130	130	124	95	50	50	1"	1,6
eVAL2 20/4-7/130	130	124	95	50	50	1 1/4"	1,7
eVAL2 25/4-7/130	130	124	95	50	50	1 1/2"	1,8
eVAL2 25/4-7/180	180	124	88	50	50	1 1/2"	1,9
eVAL2 32/4-7/180	180	133	98	50	50	2"	2,2

ЕЛЕКТРИЧНІ ХАРАКТЕРИСТИКИ

Тип насоса	Номинальна напруга (В)	EEI	P ₁ (Вт)		I (А)		Клас ізоляції	Клас корпусу
			min	max	min	max		
eVAL2 .../.../...	1~230-240	0,19	4	45	0,04	0,21	H	IP 44

ПРОДУКТИВНІСТЬ НАСОСА

